



## FIELTROS PUNZONADOS.



- La utilización de estos textiles se aplican en alfombras, cajuelas, revestimiento de interiores y supresores de ruidos automotrices.
- El fieltro punzonado presenta un tratamiento que le proporciona ciertas propiedades de permeabilidad y anti adherencia, entre otras.



## INTERIORES DE AUTOS.



Nonwovens y fieltros



de Poliéster para de interiores automóviles.

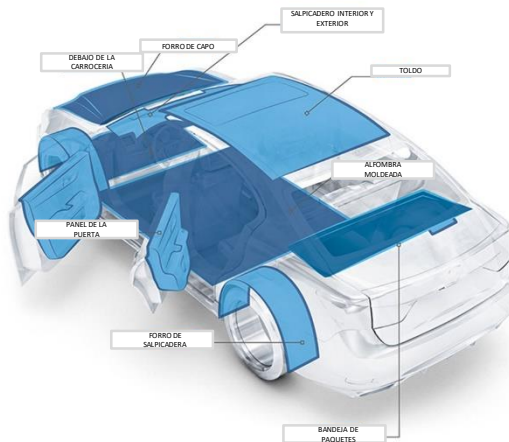

NO TEJIDOS PARA APLICAR EN INTERIORES DE AUTOS.

- Forro del cofre.
- Salpicadero interior y exterior.
- Toldo.
- Alfombra moldeada.
- Bandeja de paquetes.
- Forro de salpicadera de las ruedas.
- Panel de la puerta.
- Debajo de la carrocería.

## EMPAQUE



- Los textiles de microfilamento son materiales innovadores para el embalaje y el transporte de piezas altamente sensibles.
- Los tejidos combinan muy buenas propiedades textiles y mecánicas. Al igual que las microfibras tradicionales, son suaves, ligeras, pero resistentes.

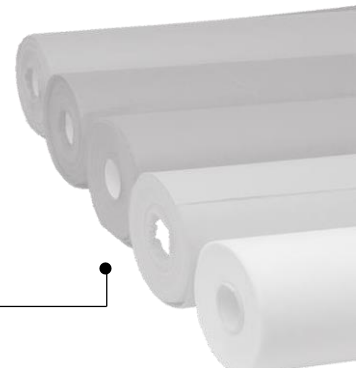

Prolongación La Merced #1702,  
Santa Rita, León, Gto. C.P. 37450  
☎ 477 711 5430 / 477 772 5638

🌐 [www.globxel.com](http://www.globxel.com)  
✉ [admin@globxel.com](mailto:admin@globxel.com)